

# TM-C7500 TM-C7500G

## ***Inbetriebnahmeanleitung***

---

Vor der Verwendung .....	2
Bezeichnungen und Funktionen .....	7
Basisbetrieb .....	11
Einrichtung.....	12
Einstellen des Druckers .....	29
Fehlersuche .....	31
Spezifikationen.....	35
Verbrauchsmaterialien und Optionen .....	36
Anhang .....	38

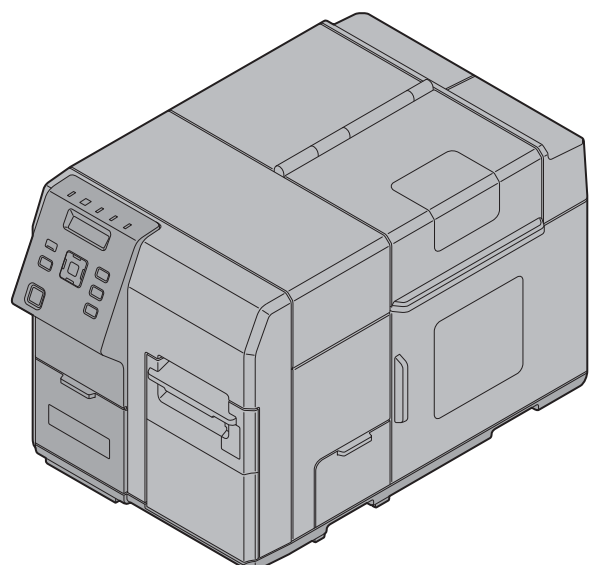

## Vor der Verwendung

Dieses Handbuch beschreibt die Einrichtung dieses Produkts von der Installation bis zur Druckbereitschaft. Bitte lesen Sie das Handbuch vor der Verwendung dieses Produkts sorgfältig durch.

Einzelheiten über die Funktionen und die Bedienung dieses Produkts und der Software, über die Wartung und Fehlersuche finden Sie im *Technical Reference Guide (Technischen Anleitung)*.

Sie können dieses Produkt auch einfach mit Hilfe von *Install Navi* einrichten.

## Sicherheitsmaßnahmen

Die dargestellten Symbole werden in diesem Handbuch verwendet, um die Sicherheit und die ordnungsgemäße Verwendung dieses Produkts zu gewährleisten und um Gefahren für Kunden und andere Personen sowie Sachschäden zu verhindern. Die Symbole zeigen die Stufen der Sicherheitshinweise wie unten beschrieben an. Stellen Sie vor dem Lesen dieses Handbuchs sicher, dass Sie ihre Bedeutung vollständig verstanden haben.

### **WARNUNG:**

**Erfolgt der Umgang mit dem Produkt nicht ordnungsgemäß, indem dieses Symbol ignoriert wird, kann es zum Tod oder zu schweren Verletzungen kommen.**

### **VORSICHT:**



Erfolgt der Umgang mit dem Produkt nicht ordnungsgemäß, indem dieses Symbol ignoriert wird, kann es zu Verletzungen und Sachschäden kommen.

### **Hinweise:**

Weist auf zusätzliche Erläuterungen und weitere nützliche Informationen hin.

## Vorsichtshinweise zur Installation

### **WARNUNG:**

- Blockieren Sie nicht die Lüftungsschlitze dieses Geräts. Das kann Hitzestaus im Gerät verursachen, die zu einem Brand führen können.** ( "Rückseite" auf Seite 10)
- Decken Sie das Produkt nicht mit einem Tuch ab und stellen Sie es nicht an einem schlecht belüfteten Ort auf. Achten Sie darauf, wie in diesem Handbuch angegeben genug Platz bereitzustellen.** ( "Installationsort" auf Seite 13)

### **VORSICHT:**

- Installieren bzw. lagern Sie das Produkt nicht in einer instabilen Lage oder an einer Stelle, die Vibrationen durch andere Geräte ausgesetzt ist. Das Gerät kann fallen oder beschädigt werden und dabei Gegenstände beschädigen oder Personen verletzen.
- Stellen Sie das Produkt nicht an einem Ort auf, der öligem Rauch, Staub oder Feuchtigkeit ausgesetzt ist. Anderenfalls besteht die Gefahr von Stromschlag und Feuer.
- Nehmen Sie beim Heben dieses Produkts eine natürliche Haltung ein. Das Heben des Produkts in einer ungeeigneten Körperhaltung kann zu Verletzungen führen.
- Tragen Sie dieses Produkt nicht alleine. Es sind zwei oder mehr Personen erforderlich, um das Produkt auszupacken oder zu bewegen. Das Gewicht dieses Produkts beträgt ca. 37 kg. ( "Spezifikationen" auf Seite 35)

- ☐ Halten Sie die Teile des Produkts fest, die in diesem Handbuch angegeben sind, wenn Sie dieses Produkt anheben. Anderenfalls kann das Gerät herunterfallen oder Finger können eingeklemmt werden, wenn Sie das Produkt abstellen, was zu Verletzungen führen kann. (☞ "Installieren des Druckers" auf Seite 12)

## Vorsichtsmaßnahmen bei der Stromversorgung

### **WARNUNG:**

- ☐ Achten Sie darauf, die bezeichnete Spannung zu verwenden. (☞ "Spezifikationen" auf Seite 35)
- ☐ Lassen Sie keinen Staub oder Fremdkörper am Netzstecker haften. Angesammelter Staub oder Fremdkörper können einen Stromschlag oder Feuer verursachen.
- ☐ Stecken Sie den Netzstecker fest in die Steckdose. Wird der Stecker nicht fest eingesteckt, kann ein Stromschlag oder Feuer entstehen.
- ☐ Verwenden Sie nur das mitgelieferte Netzkabel oder ein angegebenes Modell. Verwenden Sie es außerdem nur für das angegebene Gerät.
- ☐ Verwenden Sie kein beschädigtes Netzkabel. Anderenfalls besteht die Gefahr von Stromschlag und Feuer.  
Kontaktieren Sie ein Seiko Epson Service Center, wenn das Netzkabel beschädigt ist. Beachten Sie folgende Punkte, um das Netzkabel nicht zu beschädigen:
  - Verändern Sie das Netzkabel nicht.
  - Stellen Sie keine schweren Gegenstände auf das Netzkabel.
  - Sie dürfen das Netzkabel nicht mit Gewalt biegen, drehen oder daran ziehen.
  - Bringen Sie den Netzstecker nicht in Nähe einer Heizvorrichtung an.
- ☐ Halten Sie den Netzstecker nicht mit nassen Händen fest. Anderenfalls besteht die Gefahr von Stromschlag.
- ☐ Schließen Sie nicht zu viele Netzkabel an eine Steckdose an. Brandgefahr!
- ☐ Ziehen Sie den Netzstecker regelmäßig aus der Steckdose und reinigen Sie die Bereiche um und zwischen den Kontakten. Wenn der Netzstecker längere Zeit in der Steckdose steckt, kann sich Staub an den Enden der Kontakte ansammeln, was zu einem Kurzschluss oder Feuer führen kann.
- ☐ Wenn Sie den Netzstecker aus der Steckdose ziehen, halten Sie den Stecker fest und ziehen Sie nicht am Kabel. Ziehen am Kabel kann das Kabel beschädigen oder den Stecker verformen, was Stromschlag oder Feuer verursachen kann.

### **VORSICHT:**

- ☐ Aus Sicherheitsgründen ziehen Sie bitte den Netzstecker aus der Netzsteckdose, wenn Sie beabsichtigen, das Gerät über einen längeren Zeitraum nicht zu verwenden

## Vorsichtsmaßnahmen bei der Handhabung

### **WARNUNG:**

- ☐ Verwenden Sie dieses Produkt nicht an einem Ort mit flüchtigen Substanzen wie Alkohol oder Verdüner oder in der Nähe von Feuer. Anderenfalls besteht die Gefahr von Stromschlag und Feuer.
- ☐ Schalten Sie das Produkt sofort aus, wenn Sie Rauch bzw. ungewöhnliche Gerüche oder Geräusche bemerken. Bei Weiterverwendung des Geräts besteht Stromschlag- und Feuergefahr. Ziehen Sie bei einem Fehler oder anderen Problem sofort den Netzstecker des Produkts aus der Netzsteckdose und benachrichtigen Sie Ihren Händler oder ein Seiko Epson Service Center.

- ❑ **Schalten Sie das Produkt sofort aus, wenn Wasser oder andere Flüssigkeiten hineingelangen. Bei Weiterverwendung des Geräts besteht Stromschlag- und Feuergefahr. Ziehen Sie den Netzstecker des Produkts sofort aus der Netzsteckdose und benachrichtigen Sie Ihren Händler oder ein Seiko Epson Service Center.**
- ❑ **Zerlegen oder reparieren Sie dieses Produkt nicht. Unsachgemäße Arbeiten an diesem Produkt können zu Verletzungen oder einem Brand führen.**
- ❑ **Verwenden Sie dieses Produkt nicht in einer Umgebung, in der brennbare Gase oder explosive Gase vorhanden sind. Verwenden Sie keine brennbaren Sprühmittel in dem Gerät oder in seiner Nähe. Brandgefahr!**
- ❑ **Schließen Sie Kabel nur auf die in diesem Handbuch beschriebene Weise an. Brandgefahr! Es kann auch andere Geräte beschädigen.**  
(🔗 "Anschließen des Netzkabels" auf Seite 14, "Anschließen des Schnittstellenkabels" auf Seite 14)
- ❑ **Berühren Sie die Innenbereiche des Geräts nur auf die in diesem Handbuch beschriebene Weise. Andernfalls besteht die Gefahr von Stromschlag und Verbrennungen.**
- ❑ **Legen Sie keine metallischen oder entzündlichen Materialien auf das Gerät oder lassen Sie sie in das Produkt fallen. Andernfalls besteht die Gefahr von Stromschlag und Feuer.**

### **VORSICHT:**

- ❑ Stellen Sie keine schweren Gegenstände auf dieses Produkt und lassen Sie niemanden darauf stehen. Das Gerät kann fallen oder beschädigt werden und dabei Gegenstände beschädigen oder Personen verletzen.
- ❑ Bringen Sie Kabel und optionale Produkte in der richtigen Richtung und mit den richtigen Verfahren an. Fehler bei der korrekten Installation können Feuer oder Verletzungen verursachen. Folgen Sie den Anweisungen in diesem Handbuch, um sie richtig zu installieren.  
(🔗 "Anschließen des Netzkabels" auf Seite 14, "Anschließen des Schnittstellenkabels" auf Seite 14)
- ❑ Bevor Sie das Produkt bewegen, schalten Sie es aus und trennen Sie es vom Strom, und stellen Sie sicher, dass alle Kabel getrennt sind. Andernfalls kann ein Kabel beschädigt werden, was zu Stromschlag oder Feuer führt.
- ❑ Lagern oder transportieren Sie das Produkt nicht in einer gekippten, stehenden oder umgekehrten Lage. Andernfalls kann die Tinte auslaufen.

## **Vorsichtsmaßnahmen bei der Tintenpatrone**

### **VORSICHT:**

- ❑ Die verwendbaren Tintenpatronen können je nach Modellnummer des Produkts variieren. Verwenden Sie nur Tintenpatronen, die der Modellnummer Ihres Druckers entsprechen. (🔗 "Spezifikationen" auf Seite 35, "Tintenpatrone" auf Seite 36)
- ❑ Berühren Sie nicht den IC-Chip auf der Patrone. Andernfalls kann es zu Betriebs-/Druckfehlfunktionen kommen.
- ❑ Dieses Produkt nutzt Tintenpatronen mit einem IC-Chip, der die Tintenmenge jeder Tintenpatrone überwacht. Die Patronen sind auch dann weiter verwendbar, wenn sie entfernt und neu eingesetzt wurden. Wenn eine Tintenpatrone allerdings nur noch eine kleine Tintenmenge enthält und dann entfernt und neu eingesetzt wird, kann sie eventuell nicht mehr verwendet werden. Bei jedem Einsetzen der Patronen wird etwas Tinte verbraucht, weil das Produkt automatisch ihre Zuverlässigkeit überprüft.
- ❑ Setzen Sie alle Tintenpatronen ein. Das Drucken ist nicht möglich, wenn auch nur eine Tintenpatrone fehlt.
- ❑ Da Tintenpatronen so konzipiert sind, dass sie den Betrieb stoppen, bevor die Tinte vollständig leer ist, um so die Qualität des Druckkopfes zu erhalten, bleibt immer etwas Tinte in der alten Tintenpatrone zurück.

- ❑ Es werden auch alle Tintenfarben für die Wartung verwendet, d.h. wenn eine Tintenpatrone ersetzt wurde und für die Druckkopfreinigung.
- ❑ Schalten Sie das Produkt während des Ladens der Tinte nicht aus und öffnen Sie nicht die Tintenpatronen-Abdeckung (Ⓛ) (Power)-LED blinkt). Das Öffnen der Abdeckung kann dazu führen, dass die Tinte neu geladen werden muss, wodurch mehr Tinte verbraucht wird. Auch kann es so zu Druckfehlfunktionen kommen.
- ❑ Auch für den Schwarzweißdruck (Druck von Schwarzweißbildern) werden alle Druckfarben verwendet, um die Druckqualität und die Druckkopfqualität aufrechtzuerhalten.
- ❑ Die Tintenpatrone darf nicht zerlegt werden. Andernfalls kann Tinte in die Augen und auf die Haut gelangen.
- ❑ Die Tintenpatrone darf nicht zerlegt oder verändert werden. Andernfalls kann es zu Druckfehlfunktionen kommen.
- ❑ Die Verwendung einer alten Tintenpatrone kann zu reduzierter Druckqualität führen. Verwenden Sie die Patronen innerhalb von sechs Monaten nach dem Öffnen der Verpackung. Der Verwendungszeitraum für Tintenpatronen ist auf der Verpackung der Einzelpatronen aufgedruckt.
- ❑ Wenn Tinte in Kontakt mit Haut, Augen oder Mund kommt, gehen Sie wie folgt vor.
  - Wenn sie auf die Haut gelangt, den Bereich sofort gründlich mit Wasser und Seife waschen.
  - Wenn die Tinte in die Augen gelangt, sofort mit Wasser spülen. Wird die Tinte nicht entfernt, können blutunterlaufene Augen oder leichte Entzündungen die Folge sein. Suchen Sie bei bestehenden Problemen sofort einen Arzt auf.
  - Wenn Tinte in den Mund gelangt, spucken Sie sie sofort aus und konsultieren Sie einen Arzt.
- ❑ Es kann sich etwas Tinte um die Tintenzufuhröffnung an der entfernten Tintenpatrone befinden. Achten Sie darauf, dass sie keine Flecken auf dem Schreibtisch oder anderen Oberflächen hinterlässt.
- ❑ Nehmen Sie die Tintenpatrone nicht heraus, außer wenn Sie sie austauschen.
- ❑ Öffnen Sie die Verpackung der Tintenpatrone erst, wenn Sie bereit sind, sie in das Gerät einzusetzen.
- ❑ Die Tintenpatrone darf nicht zu stark geschüttelt werden. Die Tintenpatrone kann auslaufen, wenn Sie sie zu stark schütteln oder die Seiten stark eindrücken.
- ❑ Lassen Sie keine Fremdkörper in den Einsetzbereich der Patrone eindringen. Andernfalls kann es zu Druckfehlfunktionen kommen. Entfernen Sie alle Gegenstände, die in den Einsetzbereich gefallen sein könnten; dabei darf der Bereich nicht beschädigt werden.
- ❑ Wird Tinte zum ersten Mal (nach dem Kauf) geladen, wird etwas Tinte zum Befüllen der Druckkopfdüsen (Tintenaustrittslöcher) verbraucht, damit diese druckfähig werden. Deshalb ist die Anzahl der druckbaren Blätter unter Umständen geringer als bei die Patronen, die später eingesetzt werden.
- ❑ Wenn Sie das Produkt mit der Netztaste ausschalten, wird der Druckkopf automatisch abgedeckt, um das Austrocknen der Tinte zu verhindern. Achten Sie nach dem Einsetzen der Tintenpatronen darauf, das Gerät mit der Netztaste auszuschalten, wenn Sie das Produkt nicht verwenden. Ziehen Sie nicht den Netzstecker oder lösen Sie den Schutzschalter aus, während das Gerät eingeschaltet ist.
- ❑ Das Drucken auf wasserabweisendem Papier, z.B. langsam trocknendes Kunstpapier, kann beim Drucken Flecken verursachen. Auch kann das Drucken auf glänzendes Papier\* zu Fingerabdrücken auf dem Papier führen, oder Tinte kann an den Fingern haften bleiben, wenn Sie sie berühren. Wählen Sie vor der Anwendung Papier aus, das beim Drucken keine Flecken verursacht. (\*: Glänzendes Papier kann nur im Modell TM-C7500G verwendet werden.)
- ❑ Halten Sie Tintenpatronen außer Reichweite von Kindern.
- ❑ Zur Aufbewahrung von Tintenpatronen wird ein kühler und dunkler Ort empfohlen.
- ❑ Wird die Tintenpatrone für eine lange Zeit an einem kalten Ort aufbewahrt, lassen Sie sie vor deren Einsatz mindestens 3 Stunden aufwärmen.

- ❑ Falls das Produkt nach der Installation der Tintenpatronen transportiert wird, die Patronen beim Bewegungsoder Transportprozess installiert lassen.

## Warnhinweis

Das Warnschild auf dem Produkt weist auf folgenden Sicherheitshinweis hin:



Darauf achten, dass Sie sich an der Klinge der automatischen Schneidvorrichtung keine Handverletzungen zuziehen.

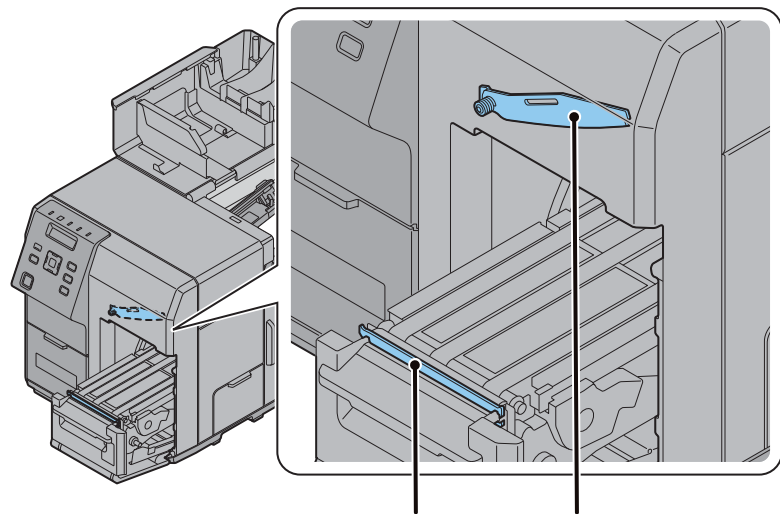

Feste Klinge der automatischen Schneidvorrichtung

Klinge der automatischen Schneidvorrichtung

# Bezeichnungen und Funktionen

## Vorderseite

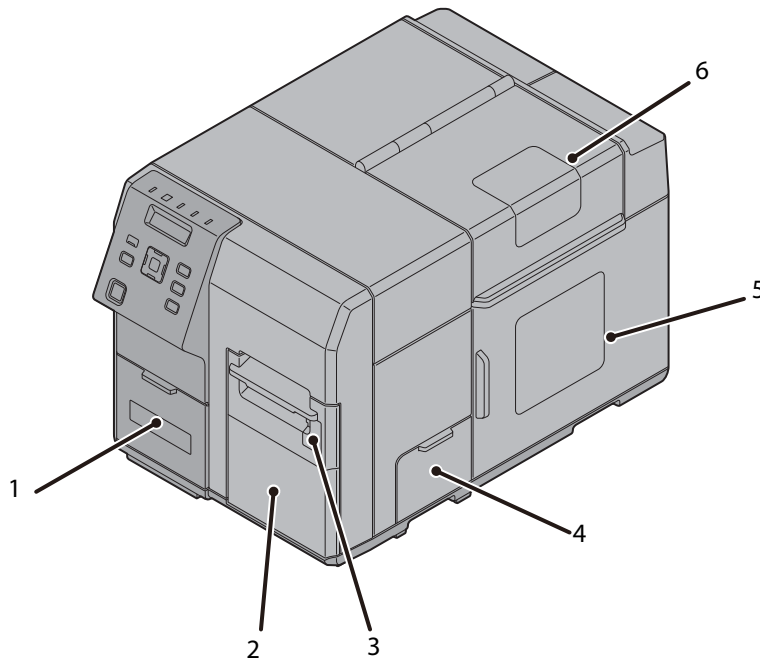

### 1 Tintenpatronenabdeckung

Öffnen Sie diese Abdeckung, um die Tintenpatrone einzusetzen oder auszutauschen.  
 (↗ "Installieren der Tintenpatrone" auf Seite 15)

### 2 Vordere Abdeckung

Öffnen Sie diese Abdeckung, um gestautes Papier zu entfernen. (↗ "Papierstau" auf Seite 31)

### 3 Abdeckung Aufwickler-Anschluss

Öffnen Sie diese Abdeckung, um den Aufwickler (optional erhältlich) einzusetzen. (↗ "Aufwickler" auf Seite 37)

### 4 Abdeckung Tintenwartungstank

Öffnen Sie diese Abdeckung, um den Tintenwartungstank einzusetzen oder auszutauschen.

### 5 Rollenpapierabdeckung

Öffnen Sie diese Abdeckung, um Rollenpapier einzulegen. (↗ "Einlegen des Rollenpapiers" auf Seite 18)

### 6 Abdeckung Papiereinlagefach

Öffnen Sie diese Abdeckung, um Rollenpapier oder Endlospapier einzulegen.  
 (↗ "Einlegen des Rollenpapiers" auf Seite 18)

Einzelheiten darüber, wie Endlospapier eingelegt wird, siehe *Technical Reference Guide (Technischen Anleitung)*.

## Bedienfeld

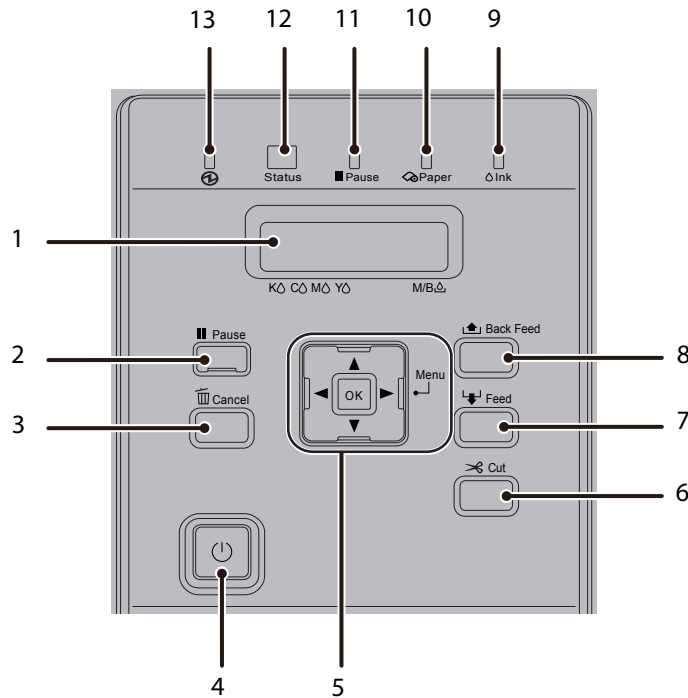

<b>1</b>	<b>LCD</b>
Zeigt die Menüs und Meldungen an.	
<b>2</b>	<b>Pause-Taste</b>
Drücken Sie diese Taste während des Druckvorgangs, um den Druck nach einer gedruckten Datenseite anzuhalten. Drücken Sie diese Taste, während der Drucker inaktiv ist (während die Pause-LED leuchtet), um den Druckerbetrieb wieder aufzunehmen und den Drucker wieder in den Bereitschaftsstatus zu versetzen.	
<b>3</b>	<b>Cancel-Taste</b>
Drücken Sie diese Taste für weniger als drei Sekunden, während der Drucker inaktiv ist (während die Pause-LED leuchtet), um den ersten Druckauftrag abzubrechen. Drücken Sie diese Taste für drei Sekunden oder länger, um alle Druckaufträge zu stornieren. Der Drucker kehrt in den Bereitschaftsmodus zurück, wenn die Taste gedrückt wird, während ein Menü ausgeführt wird.	
<b>4</b>	<b>Netzta</b> ste (Power)
Schaltet den Drucker ein/aus. (☞ "Ein-/Ausschalten" auf Seite 11)	
<b>5</b>	<b>Taste Auswahl/Einstellung (Selection/Setting)</b>
Mit dieser Taste werden die Menüs und Optionen, die das LCD anzeigt, ausgewählt/eingestellt.	
▶ Menü-Taste (Menu):	Zeigt den Menübildschirm an.
◀ Taste:	Zeigt das vorherige Menü an.
▲ • ▼ Taste:	Verwenden Sie diese Taste, um Menüs und Elemente auszuwählen.
OK-Taste:	Führt das ausgewählte Menü und Element aus.



<b>6</b>	<b>Cut-Taste</b>
	Schneidet das Papier.
<b>7</b>	<b>Feed-Taste</b>
	Drücken Sie diese Taste weniger als drei Sekunden, um eine Seite Papier auszugeben. Drücken Sie diese Taste drei Sekunden oder länger, um das Papier kontinuierlich auszugeben.
<b>8</b>	<b>Back Feed-Taste</b>
	Drücken Sie diese Taste nur beim Austauschen von Papier. Halten Sie die Back Feed-Taste nach dem Schneiden des bedruckten Papiers gedrückt, um das Papier rückwärts zu transportieren, damit Sie es herausziehen können.
<b>9</b>	<b>Ink-LED</b>
	Blinkt unter folgenden Bedingungen: <ul style="list-style-type: none"> <li>• Wenig Tinte.</li> <li>• Der Tintenwartungstank ist fast voll.</li> </ul> Leuchtet unter folgenden Bedingungen: <ul style="list-style-type: none"> <li>• Die Abdeckung der Tintenpatrone oder des Tintenwartungstanks ist offen.</li> <li>• Es ist keine Tintenpatrone/kein Tintenwartungstank eingesetzt.</li> <li>• Es ist Zeit, die Tintenpatrone zu ersetzen.</li> <li>• Es ist Zeit, den Tintenwartungstank zu ersetzen.</li> </ul>
<b>10</b>	<b>Paper-LED</b>
	Leuchtet, wenn der Drucker kein Papier mehr hat oder bei einem Papierstau, oder wenn die Abdeckung des Papiereinlagefachs, die Rollenpapierabdeckung oder die vordere Abdeckung offen ist.
<b>11</b>	<b>Pause-LED</b>
	Leuchtet/blinkt, während der Drucker angehalten ist. (☞ "Status/Pause-LED leuchtet/blinkt gelb" auf Seite 31)
<b>12</b>	<b>Status-LED</b>
	Leuchtet/blinkt blau, wenn der Drucker ordnungsgemäß funktioniert. Leuchtet/blinkt gelb, wenn der Drucker einen Fehler hat. (☞ "Status/Pause-LED leuchtet/blinkt gelb" auf Seite 31)
<b>13</b>	<b>Ⓜ Betriebsanzeige (Power)</b>
	Leuchtet, wenn der Drucker eingeschaltet ist. Blinkt während des Drucks oder des Ladens der Tinte.

## Rückseite

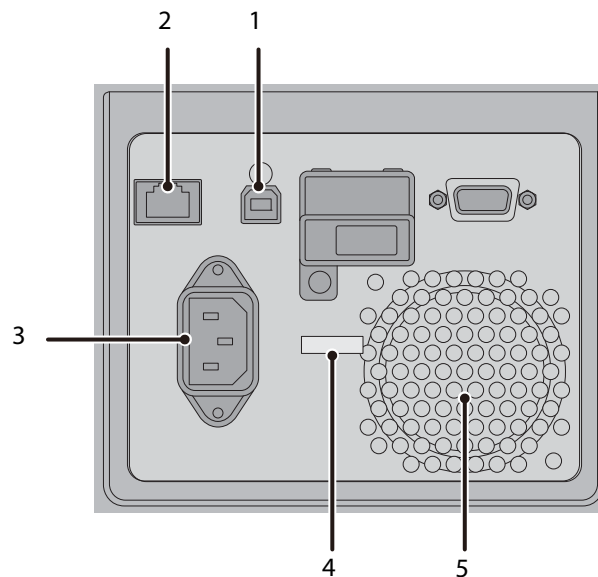

<b>1</b>	<b>USB-Anschluss</b>
Zum Anschließen eines USB-Kabels.	
<b>2</b>	<b>Ethernet-Anschluss</b>
Zum Anschließen eines LAN-Kabels.	
<b>3</b>	<b>AC-Eingang</b>
Zum Anschließen eines Stromkabels.	
<b>4</b>	<b>Drahtsattel</b>
Führen Sie das USB-Kabel durch diesen Sattel, um die Trennung des USB-Kabels zu verhindern.	
<b>5</b>	<b>Lüftungsschlitze</b>
Leitet die Wärme ab, die im Produkt erzeugt wird, um einen Temperaturanstieg im Inneren zu verhindern. Lassen Sie bei der Installation des Produktes einen Abstand von mindestens 10 cm bis zum Lüftungsschlitze, um die richtige Belüftung zu gewährleisten.	

## **Basisbetrieb**

### **Ein-/Ausschalten**

Dieser Abschnitt beschreibt, wie das Produkt ein-/ausgeschaltet wird.

#### **Einschalten**

 Drücken Sie die Netztaste (Power).

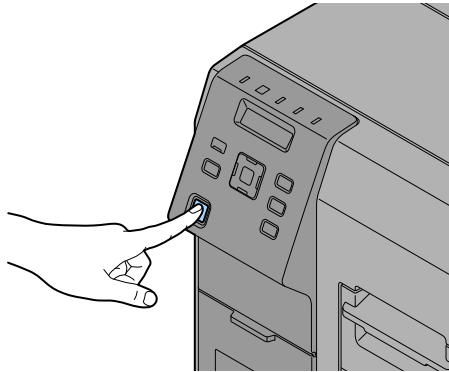

① Die Betriebsanzeige (Power) leuchtet auf und das Gerät schaltet sich ein.

#### **Ausschalten**

 Halten Sie die Netztaste (Power) mindestens eine Sekunde gedrückt.

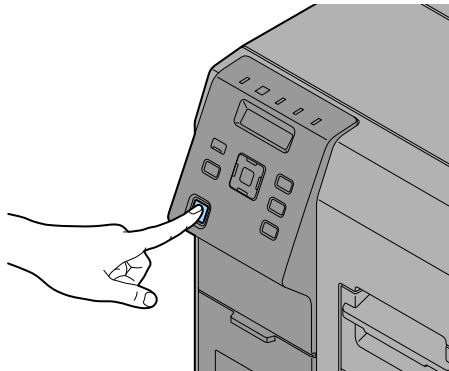

① Die Betriebsanzeige (Power) erlischt und das Gerät schaltet sich aus.

# Einrichtung

## Entfernen Sie den Schutzstreifen

Der Schutzstreifen dient zum Schutz gegen Stöße während des Transports. Entfernen Sie den Streifen vor der Installation.

### **Hinweise:**

Der Schutzstreifen und der Verpackungskarton werden für spätere Transporte benötigt. Bewahren Sie sie an einem sicheren Ort auf.

## Installieren des Druckers

Suchen Sie einen für die Installation geeigneten Ort mit ausreichend Platz aus.

### **VORSICHT:**

Es sind zwei Personen erforderlich, um dieses Produkt zu heben.

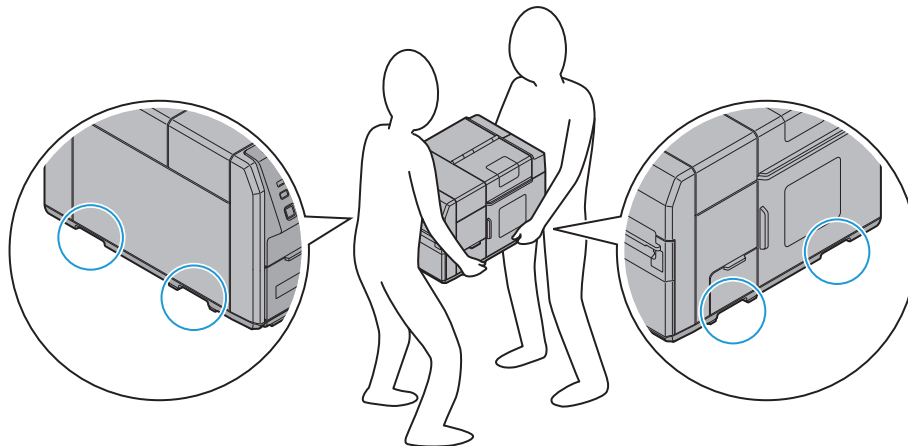

- Das Gewicht dieses Produkts beträgt ca. 37 kg. Stellen Sie das Produkt zum Anheben wie unten gezeigt zwischen zwei Personen und halten Sie es an den Aussparungen an beiden Seiten des Produkts fest. Wenn das Produkt beim Tragen an anderen Bereichen gehalten wird, kann das Produkt beschädigt werden. Wenn Sie das Produkt auf den Boden stellen, achten Sie darauf, nicht mit den Fingern zwischen Produkt und Installationsfläche zu gelangen.
- Heben Sie dieses Produkt in einer natürlichen Haltung an, zum Beispiel indem Sie die Knie ausreichend weit beugen. Das Heben des Produkts in einer ungeeigneten Körperhaltung kann zu Verletzungen oder Beschädigungen des Produkts führen.
- Kippen Sie das Produkt beim Tragen nicht mehr als 10 Grad in jede Richtung. Andernfalls kann es zu Unfällen kommen.
- Stellen Sie keine schweren Gegenstände auf dieses Produkt. Hoher Kraftaufwand auf das Produkt kann zu Fehlfunktionen führen.

**Installationsort**

Installieren Sie dieses Produkt an einem Ort, der folgender Beschreibung entspricht:

- Auf einer ebenen und stabilen Oberfläche, die für das Gewicht des Produkts (ca. 37 kg) geeignet ist.
- Auf einer Fläche, die größer ist als die Bodenfläche des Produkts.
- An einem gut belüfteten Ort mit einem Abstand von mindestens 110 cm zum Lüftungsschlitz an der Rückseite des Produkts.
- An einem Ort, der frei von Vibrationen und Stößen ist.
- An einem Ort, wo eine eigene Steckdose verfügbar ist.
- An einem Ort, wo Sie ohne Schwierigkeiten Papier einlegen und entfernen können.
- An einem Ort, der rund um das Produkt ausreichend Platz für die Installation von Zubehör, den Ersatz von Verbrauchsmaterialien und die tägliche Reinigung bietet.
- An einem Ort, der folgende Voraussetzungen bietet:

<b>Temperatur</b>	Im Betrieb: 5 bis 35°C Lagerung: -20 bis 40°C (Bei 40°C: bis zu 1 Monat)
<b>Luftfeuchtigkeit</b>	Im Betrieb: 20 bis 80% RH Lagerung: 5 bis 80% RH (keine Kondensation)

## Anschließen des Netzkabels

Schließen Sie das Netzkabel anhand folgender Schritte an.

### **WARNUNG:**

- ❑ **Achten Sie darauf, die bezeichnete Spannung zu verwenden.** ( "Spezifikationen" auf Seite 35)
  - ❑ **Achten Sie darauf, dieses Produkt in der Nähe einer Steckdose zu installieren, so dass Sie sofort den Stecker ziehen können, falls ein Fehler oder ein anderes Problem auftritt.**
1. Stecken Sie den Stromkabelstecker fest in den Netzanschluss unten am Produkt.
  2. Stecken Sie den Stecker fest in die Steckdose.

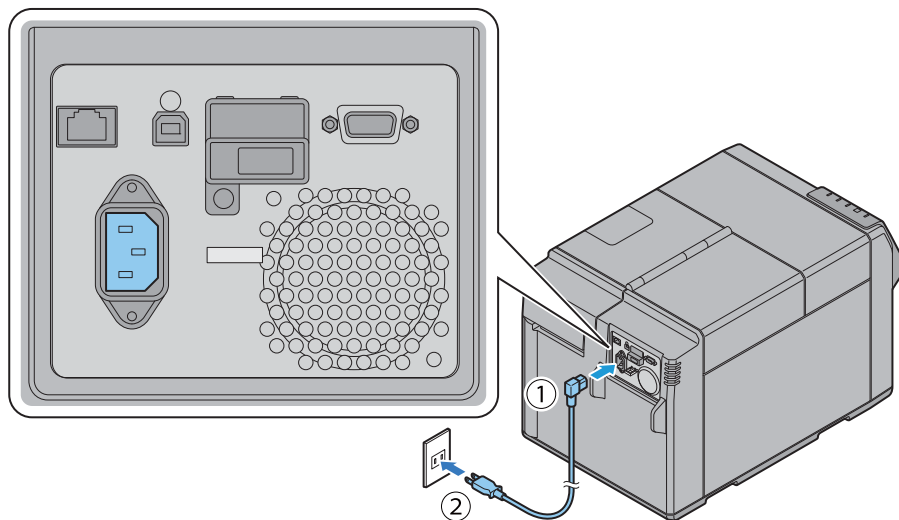

## Anschließen des Schnittstellenkabels

Schließen Sie das zu verwendende Schnittstellenkabel an den Anschluss an der Rückseite des Druckers an. ( "Rückseite" auf Seite 10)

### **VORSICHT:**

Wenn ein USB-Kabel verwendet wird, ziehen Sie es durch den Drahtsattel, um ein versehentliches Lösen zu verhindern.

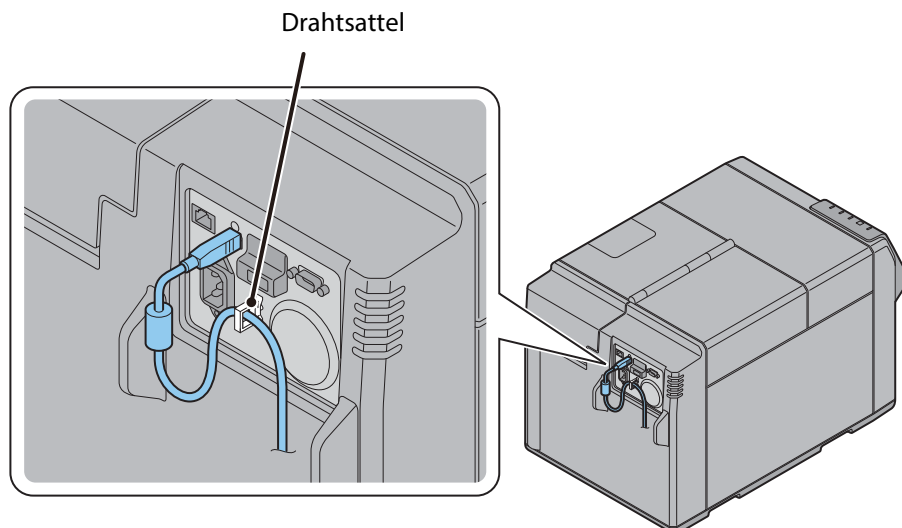

## Installieren der Tintenpatrone

Installieren Sie die Tintenpatrone anhand folgender Schritte.

### **VORSICHT:**

Lesen Sie sorgfältig die entsprechenden Anweisungen, bevor Sie die Tintenpatrone einsetzen.

( "Vorsichtsmaßnahmen bei der Tintenpatrone" auf Seite 4, "Tintenpatrone" auf Seite 36)

1. Schalten Sie den Drucker ein. ( "Einschalten" auf Seite 11)
2. Öffnen Sie die Tintenpatronenabdeckung.

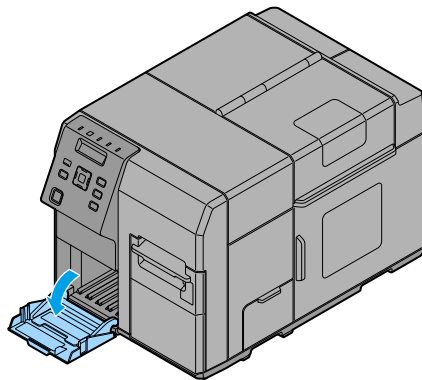

3. Schütteln Sie das Tintenpatronenpaket vier oder fünf Mal, bevor Sie es öffnen.

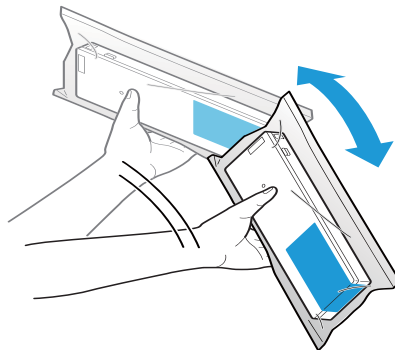

- Schieben Sie alle Tintenpatronen der vier Farben vorsichtig in das Produkt, bis sie einrasten. Vergleichen Sie die Farbe auf dem Tintenpatronenetikett und auf dem Etikett des Tintenpatronenhalter, und setzen Sie die Patronen mit der passenden Farbe ein.

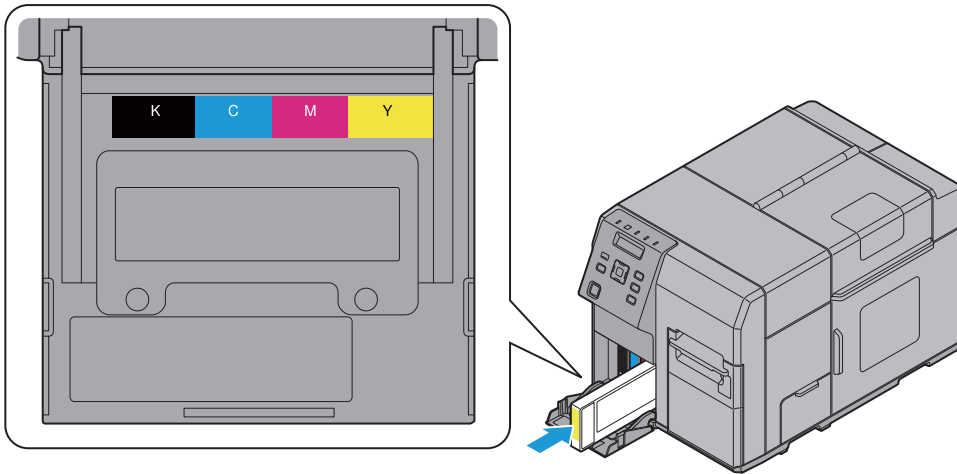

- Schließen Sie die Tintenpatronenabdeckung.

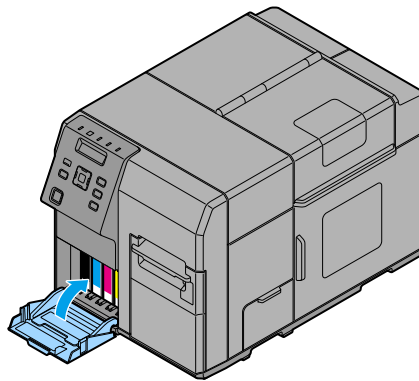



6. Drücken Sie die Pause-Taste.

Das Laden der Tinte beginnt. Die  Betriebsanzeige (Power) blinkt, während die Tinte geladen wird.

 **Hinweise:**

Für das erstmalige Laden der Tinte wird die im Produktpaket enthaltene Tintenpatrone eingesetzt. Der Drucker braucht Tinte, um das Drucken vorzubereiten, wenn die Tintenpatrone zum ersten Mal eingesetzt wird. Es dauert mindestens 10 Minuten, um die Tinte zu laden. Die Ladedauer der Tinte hängt von den herrschenden Bedingungen ab.

 **VORSICHT:**

Öffnen Sie keine Abdeckung am Produkt und schalten Sie das Produkt nicht aus, während die Tinte geladen wird (während die  Betriebsanzeige (Power) blinkt). Erfolgt dies während des Ladens der Tinte, wird eine große Menge Tinte verbraucht, und es kann erforderlich werden, dass die Tintenpatrone vor Abschluss des Ladens ausgetauscht werden muss.

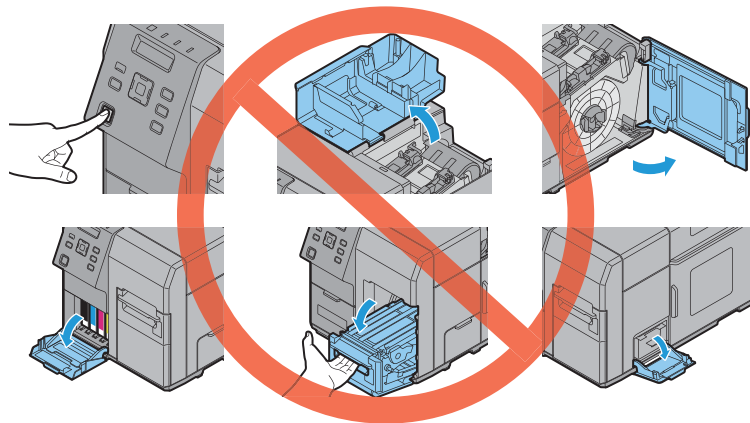

Wenn das Laden der Tinte abgeschlossen ist, blinkt die  Betriebsanzeige (Power) nicht länger sondern leuchtet dauerhaft.

## Einlegen des Rollenpapiers

Legen Sie das Rollenpapier anhand folgender Schritte ein.

1. Stellen Sie sicher, dass der Drucker eingeschaltet ist. (↪ "Einschalten" auf Seite 11)
2. Öffnen Sie die Abdeckung des Papiereinlagefachs.

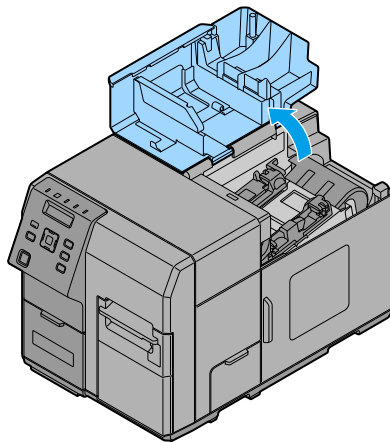

3. Öffnen Sie die Rollenpapierabdeckung.

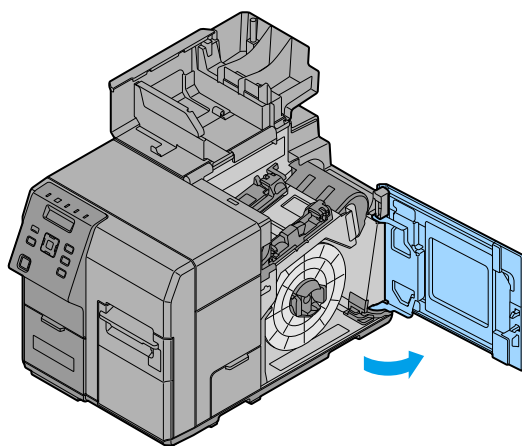

- Ziehen Sie den Papierrollenflansch heraus, während Sie den Freigabehebel des Papierrollenflansches zwischen den Fingern festhalten.

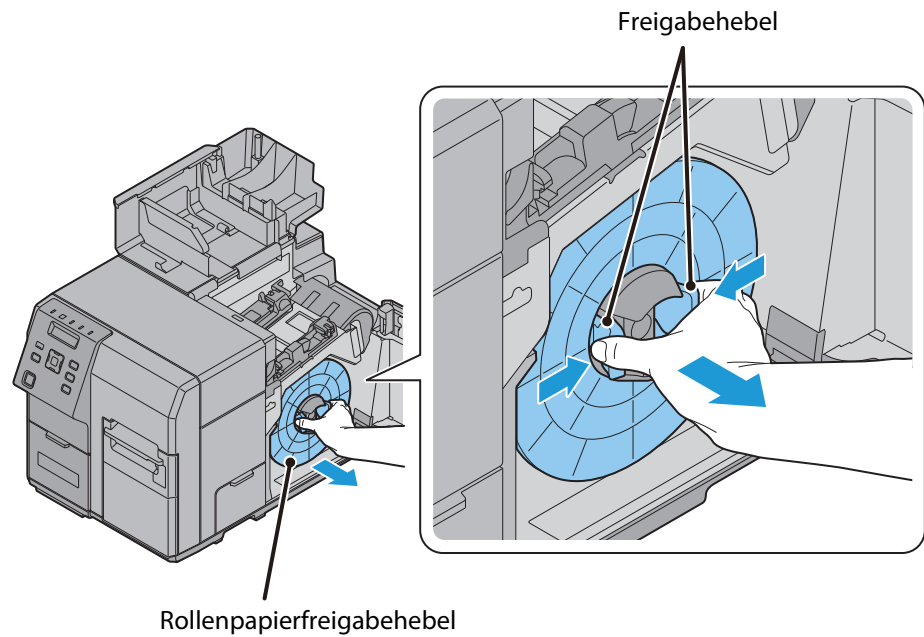

- Befestigen Sie das Rollenpapier auf der Achse und schieben Sie den Kern des Rollenpapier so weit wie möglich, so dass er sicher einrastet.

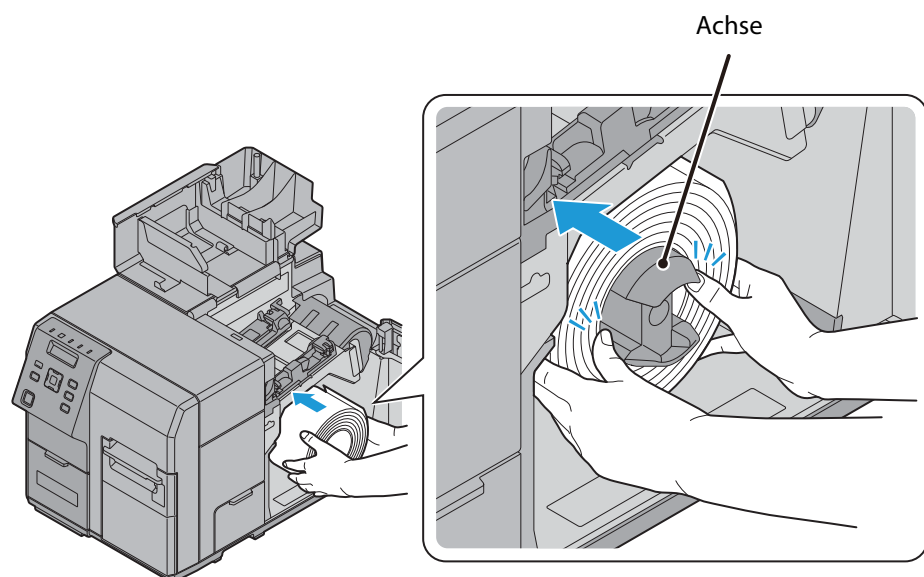

- Ziehen Sie das Ende des Rollenpapiers heraus.

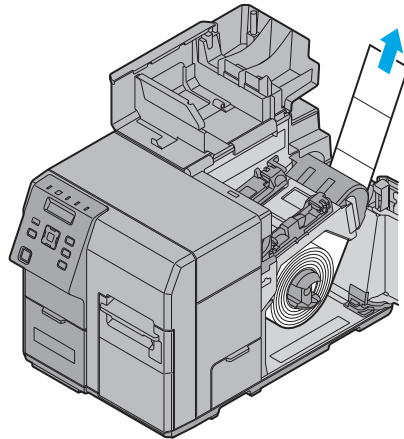

- Bringen Sie den Papierrollenflansch an der Achse an, während Sie den Freigabehebel des Papierrollenflansches zwischen den Fingern festhalten. Schieben Sie den Flansch nach unten, um ihn an der Rollenpapierbreite auszurichten.

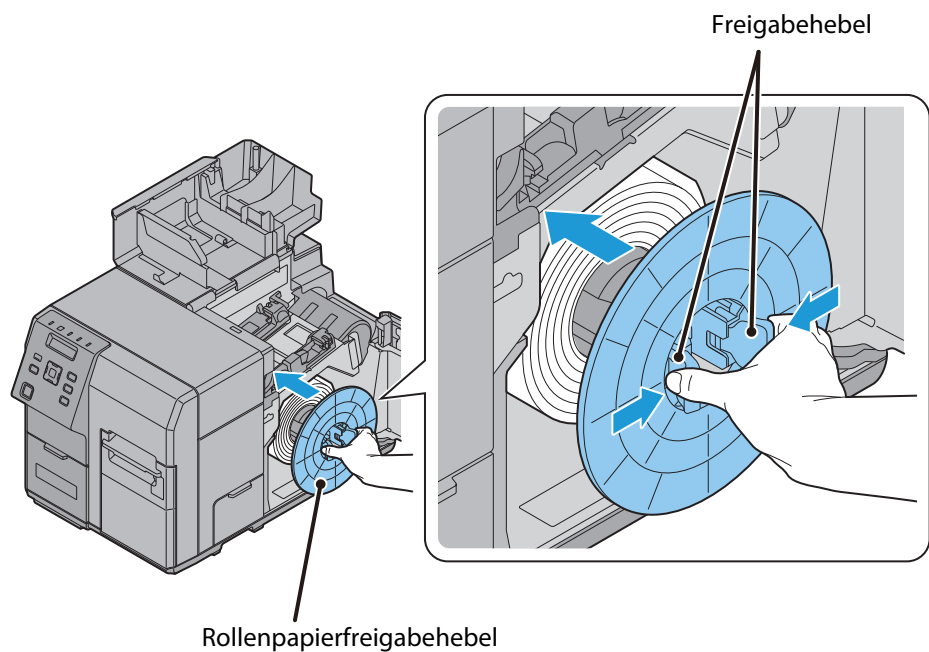

8. Öffnen Sie den Papierhalter in der Abdeckung des Papiereinlagefachs.

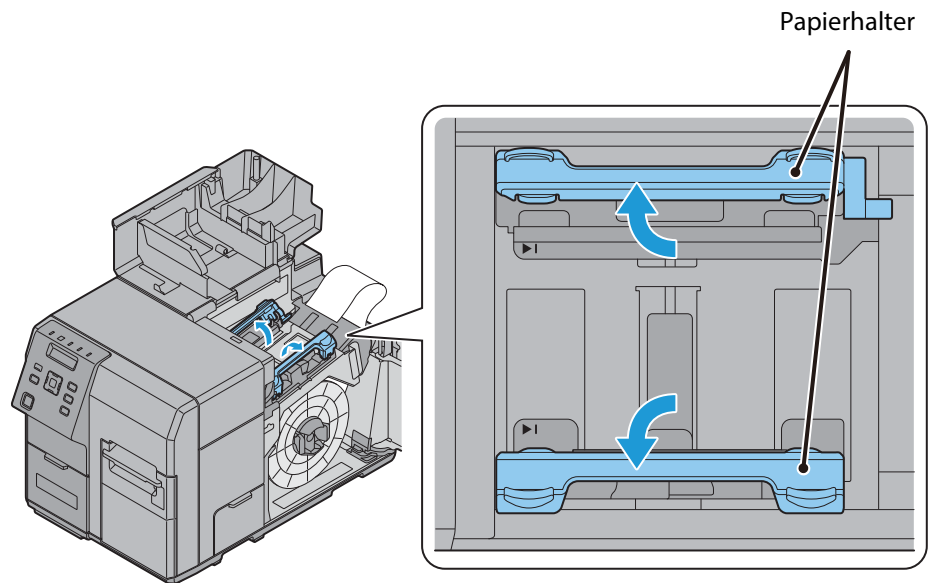

9. Legen Sie das Papier entlang der Papierführung (a) ein.  
Richten Sie das Ende des Papiers an der Markierung ►| aus.

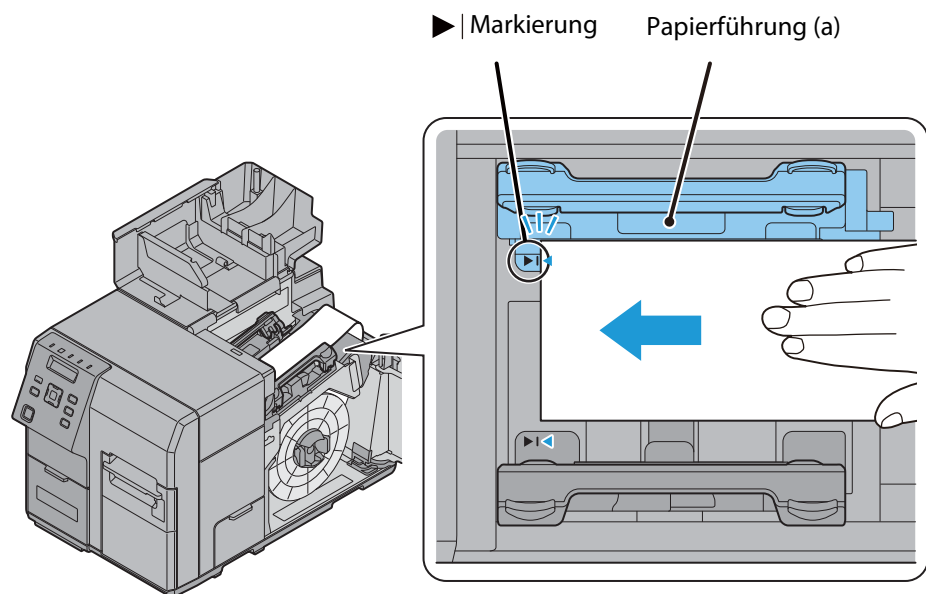

**! VORSICHT:**

Achten Sie darauf, dass das Papier keine Fehler wie Knicke, Risse, Falten oder ähnliches aufweist.

Wenn Sie Papier mit solchen Fehlern einlegen, können Störungen beim Papiereinzug, falsch ausgerichtete Ausdrücke oder Papierstaus die Folge sein.

10. Halten Sie das Papier nach unten, damit es sich nicht bewegt. Bewegen Sie die Papierführung (b) so, dass sie an der Papierbreite ausgerichtet ist, während Sie den Hebel der Papierführung (b) drücken.

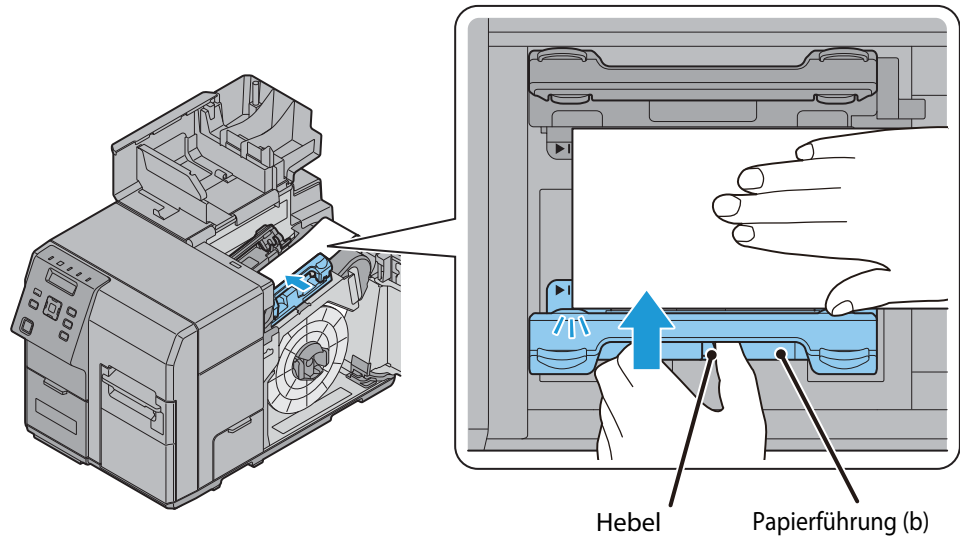

11. Stellen Sie das Führungselement der Papierführung (b) so ein, so dass es genau an der Papierkante liegt.

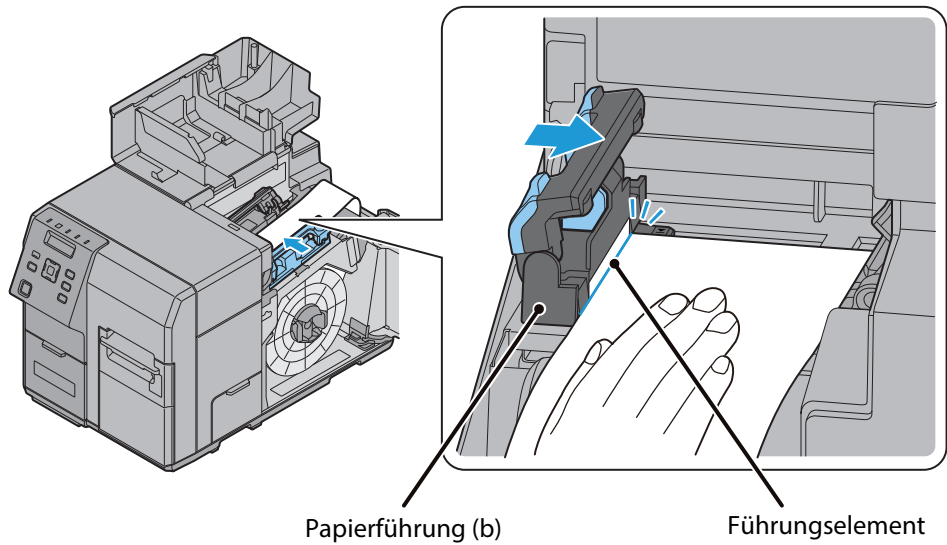

**! VORSICHT:**

Wenn das Führungselement nicht der Papierbreite entspricht, können falsch ausgerichtete Ausdrücke oder Papierstaus die Folge sein. Achten Sie auf Folgendes.

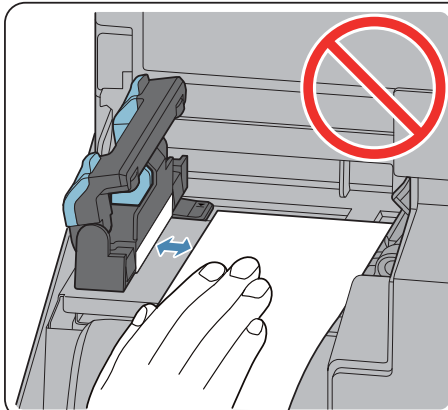

- Lassen Sie keine Lücke zwischen dem Führungselement und dem Rand des Papiers entstehen.

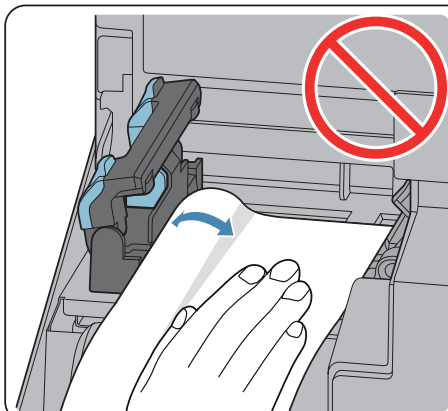

- Drücken Sie das Führungselement nicht stark gegen den Rand des Papiers.

12. Führen Sie das Ende des Papiers in den Papiereinzug ein. Das Papier wird automatisch eingezogen, nachdem etwa 4 cm eingeführt wurden.  
Die Paper-LED schaltet sich aus, wenn das Papier richtig eingeführt ist. Wenn die Paper-LED weiter leuchtet, wurde das Papier nicht richtig eingeführt. Führen Sie das Papier erneut ein.

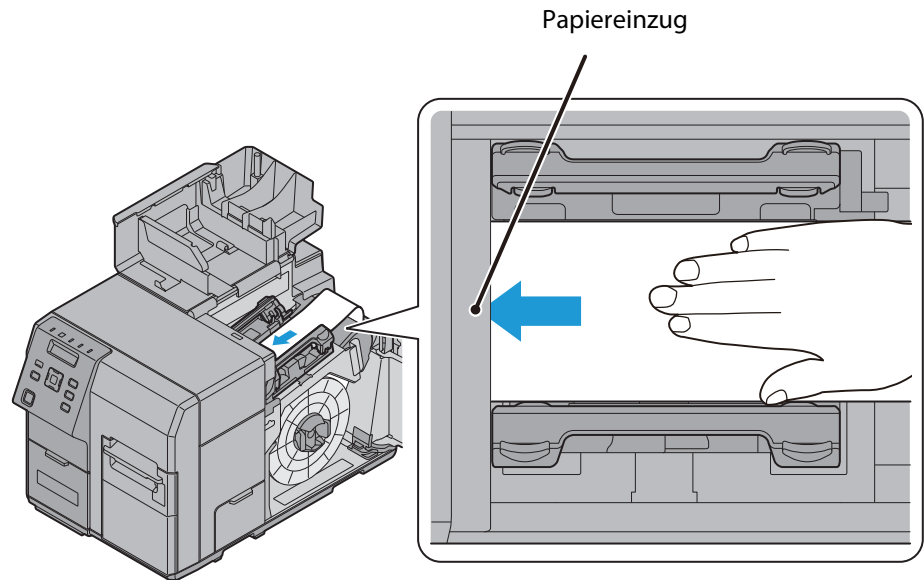



13. Schließen Sie den Papierhalter.

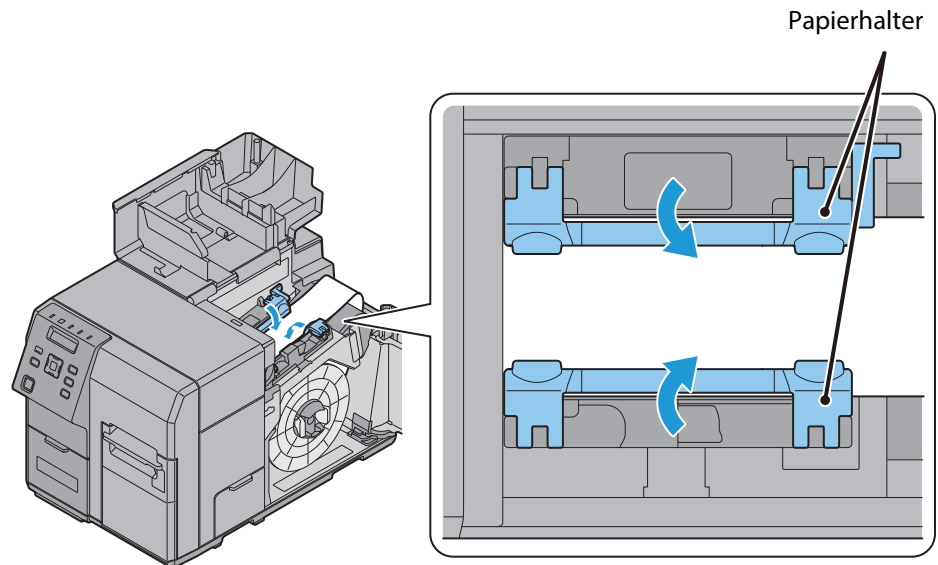

**! VORSICHT:**

Wenn Sie den Papierhalter schließen, entsteht automatisch eine Lücke von etwa 0,5 mm zwischen dem Führungselement der Papierführung (b) und dem Rand des Papiers. Das Papier wird trotz dieser Lücke ordnungsgemäß zugeführt.

Prüfen Sie nach dem Schließen des Papierhalters, ob es eine Lücke zwischen dem Führungselement und dem Rand des Papiers gibt. Wenn keine Lücke vorhanden ist, kann das zu falsch ausgerichteten Ausdrucken oder Papierstaus führen. Kehren Sie zu Schritt 8 zurück.

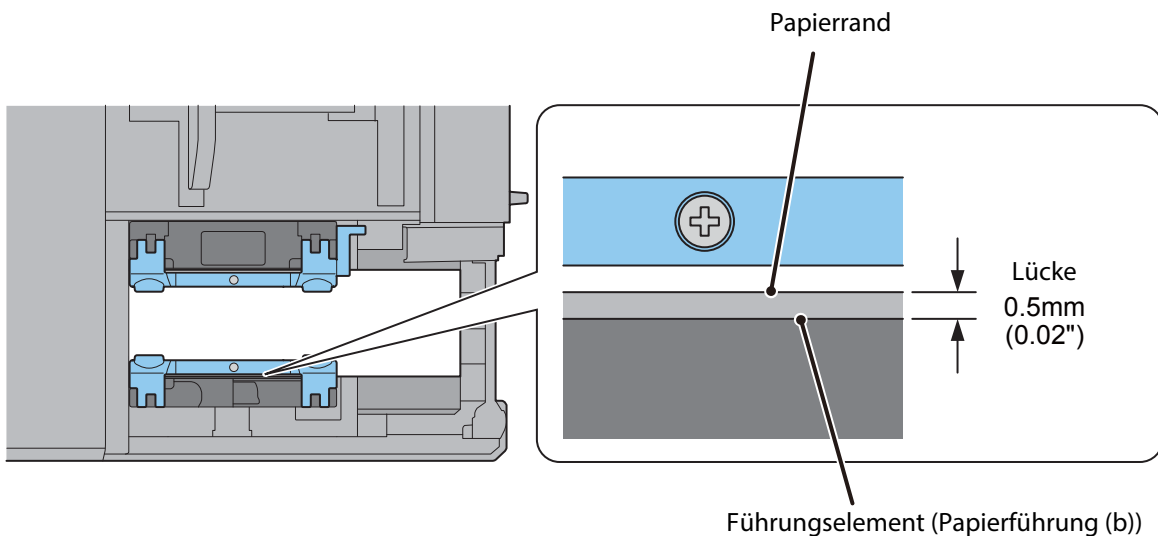

14. Wenn das Papier locker ist, drehen Sie den Rollenpapierflansch in Pfeilrichtung, damit das Papier gespannt ist.

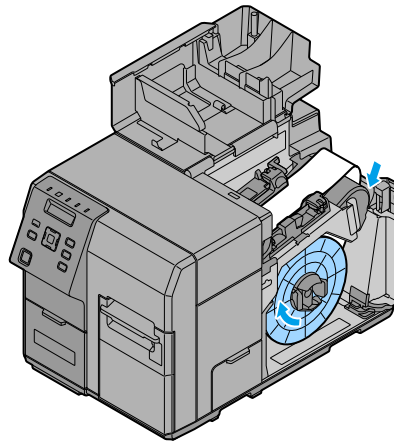

15. Schließen Sie die Rollenpapierabdeckung.

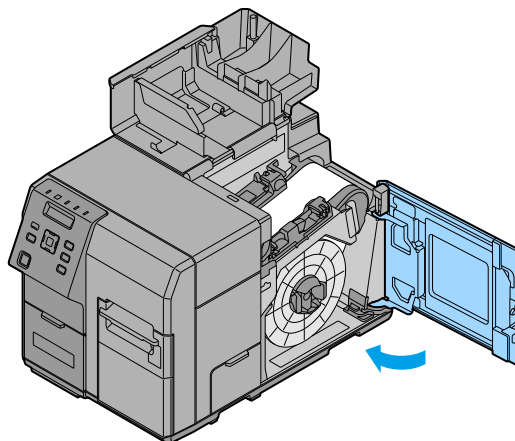

16. Schließen Sie die Abdeckung des Papiereinlagefachs.

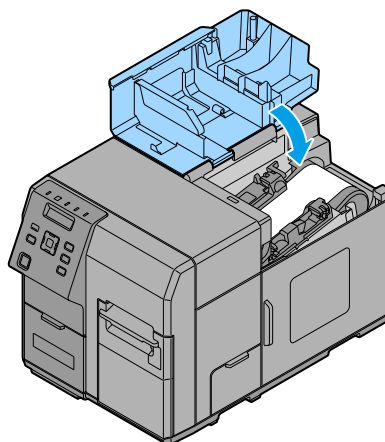

17. Drücken Sie die Pause-Taste.

## Testdruck (Druck zum Testen der Düsen)

Sie können prüfen, ob der Drucker normal funktioniert, indem Sie das Düsentestmuster ausdrucken.

Führen Sie den Druck zum Testen der Düsen anhand folgender Schritte aus. Sie können mit dem Düsentest anhand des gedruckten Musters überprüfen, ob die Düse verstopft ist.

1. Stellen Sie sicher, dass der Drucker eingeschaltet ist. (☞ "Einschalten" auf Seite 11)
2. ► Drücken Sie die Menü-Taste (Menu), um das Menü aufzurufen.
3. Wählen Sie [NOZZLE CHECK] und drücken Sie die OK-Taste.
4. Wählen Sie [YES] und drücken Sie die OK-Taste.  
Das Düsentestmuster wird gedruckt.
5. Überprüfen Sie das Düsentestmuster.

Wurde das Muster normal gedruckt, sind alle Linien ordnungsgemäß wie links unten abgebildet gedruckt worden.

Die Düse ist verstopft, wenn es eine ungedruckte Linie wie rechts unten abgebildet gibt. Führen Sie in dem Fall eine Druckkopfreinigung durch.

Einzelheiten zur Druckkopfreinigung siehe *Technical Reference Guide (Technischen Anleitung)*.

<Normal>

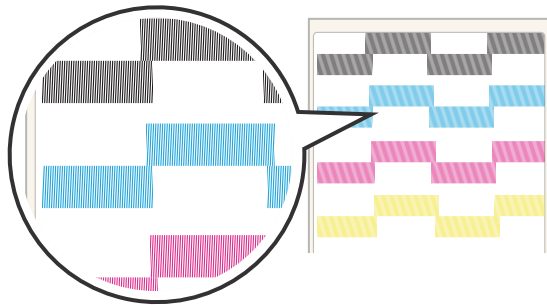

<Verstopfte Düse>

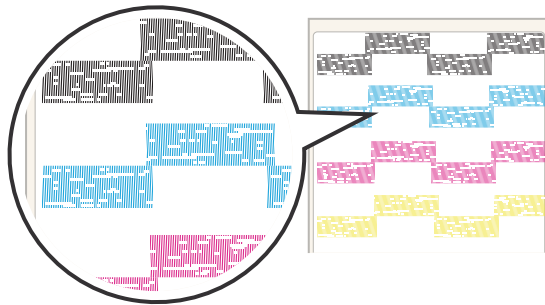

## Festlegen der IP-Adresse

Legen Sie die IP-Adresse des Produkts anhand folgender Schritte fest.

1. Stellen Sie sicher, dass der Drucker eingeschaltet ist. (☞ "Einschalten" auf Seite 11)
2. ► Drücken Sie die Menü-Taste (Menu), um das Menü aufzurufen.
3. Wählen Sie [I/F SETUP] und drücken Sie die OK-Taste.
4. Wählen Sie [NETWORK SETUP] und drücken Sie die OK-Taste.
5. Wählen Sie [IP ADDRESS] und drücken Sie die OK-Taste.
6. Geben Sie die IP-Adresse ein.  
▲ • ▼ Verwenden Sie die Taste, um eine Nummer zu wählen, und die ◀ • ▶ Tasten, um die zu ändernde Ziffer zu wählen.

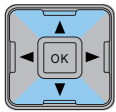

: 0 ~ 9

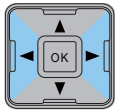

: 192.168.192.168

7. Drücken Sie die OK-Taste.  
Damit ist die Festlegung der IP-Adresse abgeschlossen.

### **Hinweise:**



Einzelheiten zu weiteren Netzwerkverbindungseinstellungen siehe *Technical Reference Guide (Technischen Anleitung)*.

Damit ist die Einrichtung des Druckers abgeschlossen.



## Spracheinstellung

Stellen Sie die Sprache der Meldungen, die auf dem LCD angezeigt werden, anhand der folgenden Schritte ein.

1. Stellen Sie sicher, dass der Drucker eingeschaltet ist. ( "Einschalten" auf Seite 11)
2.  Drücken Sie die Menü-Taste (Menu), um das Menü aufzurufen.
3. Wählen Sie [PRINTER SETUP3] und drücken Sie die OK-Taste.
4. Wählen Sie [LANGUAGE] und drücken Sie die OK-Taste.
5. Wählen Sie die gewünschte Sprache. Folgende Sprachen stehen zur Verfügung:
  - Japanisch
  - Englisch
  - Französisch
  - Deutsch
  - Niederländisch
  - Italienisch
  - Spanisch
  - Portugiesisch
6. Drücken Sie die OK-Taste.  
Damit ist die Spracheinstellung abgeschlossen.

### **Hinweise:**

Einzelheiten zu weiteren Einstellungen siehe *Technical Reference Guide (Technischen Anleitung)*.

# Fehlersuche

## Gerät ist nicht eingeschaltet/LED ist nicht an

Überprüfen Sie, ob das Netzkabel richtig angeschlossen ist. (↪ ["Anschließen des Netzkabels" auf Seite 14](#))

## Status/Pause-LED leuchtet/blinkt gelb

- Prüfen, ob alle Abdeckungen fest geschlossen sind. (↪ ["Vorderseite" auf Seite 7](#))
- Prüfen, ob das Papier richtig eingelegt ist und der Drucker ausreichend Rollenpapier hat. (↪ ["Einlegen des Rollenpapiers" auf Seite 18](#))
- Prüfen, ob ein Papierstau vorliegt. Papierstau beseitigen, falls vorhanden. (↪ ["Papierstau" auf Seite 31](#))
- Prüfen, ob die Tintenpatrone richtig eingesetzt ist und ob sie eventuell ersetzt werden muss. (↪ ["Installieren der Tintenpatrone" auf Seite 15](#), ["Tintenpatrone" auf Seite 36](#))
- Prüfen, ob der Tintenwartungstank richtig eingesetzt ist und ob er eventuell ersetzt werden muss. (↪ ["Tintenwartungstank" auf Seite 36](#))
- Der Druckerbetrieb ist angehalten, wenn nur die Pause-LED gelb leuchtet. Drücken Sie die Pause-Taste, um den Bereitschaftsstatus des Druckers wiederherzustellen. (↪ ["Bedienfeld" auf Seite 8](#))
- In anderen Fällen schalten Sie den Drucker aus, warten mindestens 10 Sekunden und schalten den Drucker wieder ein. (↪ ["Ein-/Ausschalten" auf Seite 11](#))

## Papierstau

Ziehen Sie gestautes Papier nicht mit Gewalt heraus, sondern entfernen Sie es anhand folgender Schritte.

1. Stellen Sie sicher, dass der Drucker ausgeschaltet ist. (↪ ["Ausschalten" auf Seite 11](#))
2. Öffnen Sie die Abdeckung des Papiereinlagefachs.

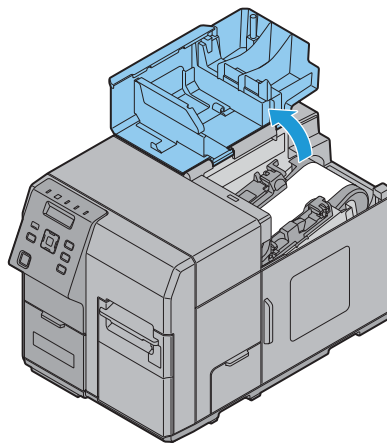

3. Ziehen Sie den Öffnungshebel der vorderen Abdeckung am Papiereinzug.

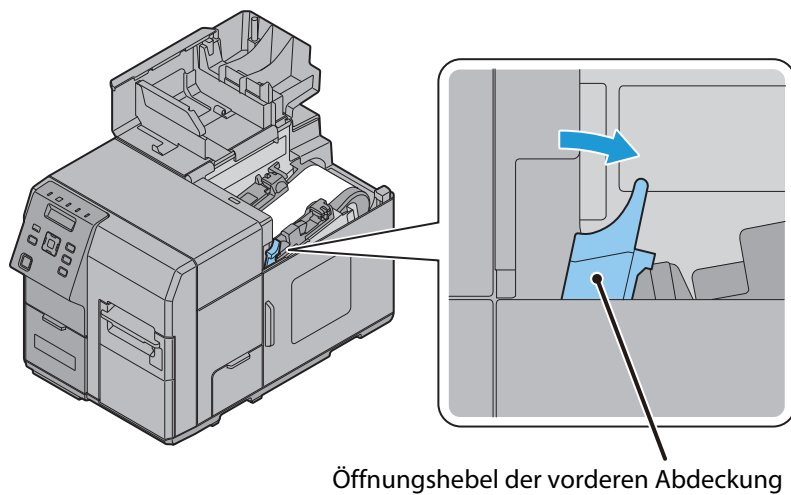

4. Öffnen Sie die vordere Abdeckung.

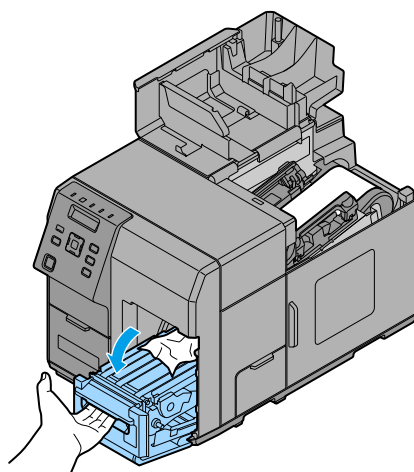



5. Schneiden Sie das gestaute Papier ab und entfernen Sie es.

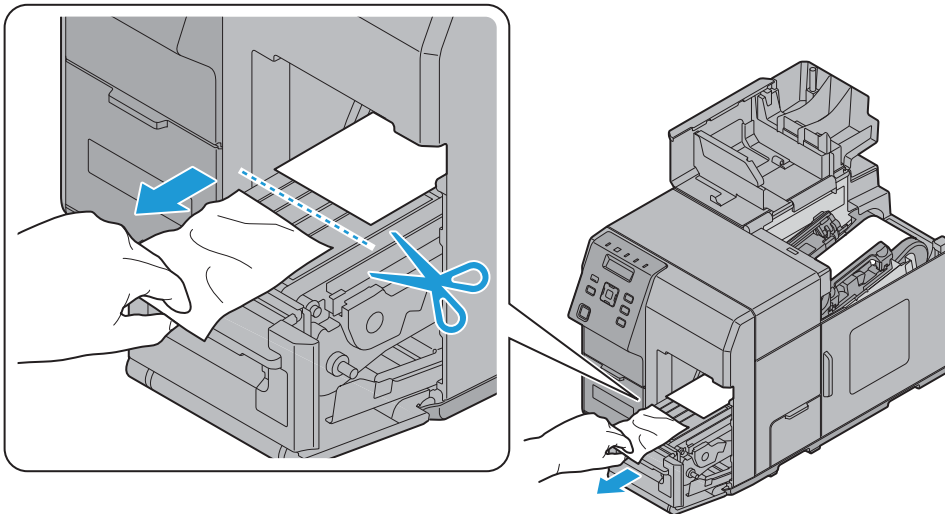

**! WARNUNG:**

Berühren Sie nicht die Metallräder. Dies kann zu Verletzungen führen.

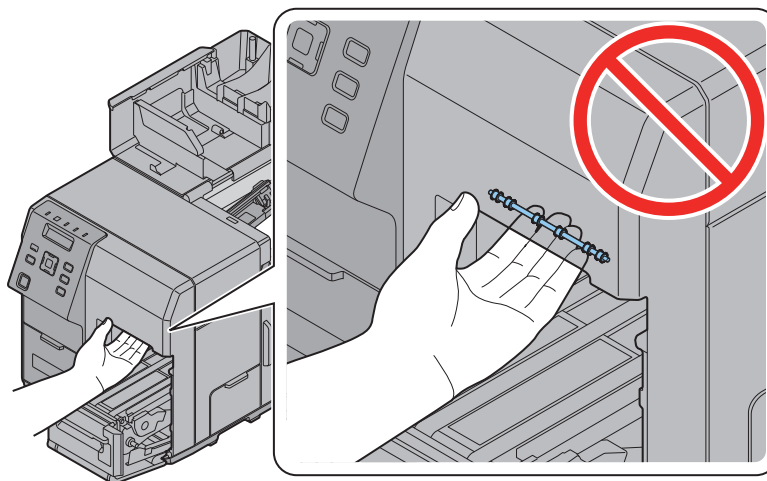

6. Öffnen Sie den Papierhalter und ziehen Sie das Papier aus dem Papiereinzug.

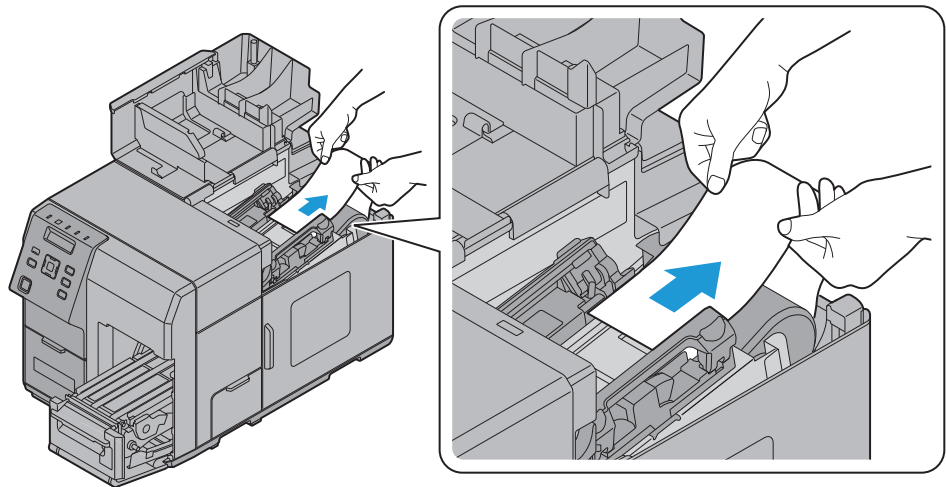

7. Schließen Sie die vordere Abdeckung.

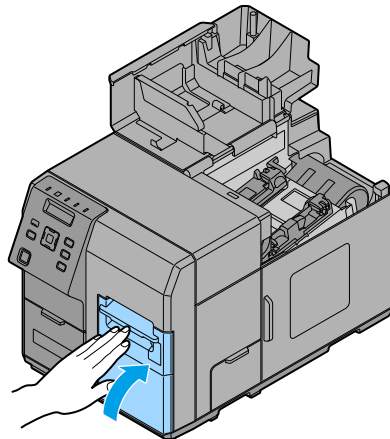

8. Führen Sie das Papier erneut ein. (👉 "Einlegen des Rollenpapiers" auf Seite 18)

## Spezifikationen

Position		Spezifikationen	
Modellnummer		<b>TM-C7500</b>	<b>TM-C7500G</b>
Druckmethode		Tintenstrahl, Punktmatrix Vierfarbendruck	
Papiervorschub		Friktionsvorschub vorwärts und rückwärts	
Papier	Kategorie	Einfaches Etikettenpapier, Mattes Etikettenpapier, Synthetisches Etikettenpapier	Einfaches Etikettenpapier, Mattes Etikettenpapier, Synthetisches Etikettenpapier, Glänzendes Etikettenpapier
	Typ	Etikettenrollenpapier (mit schwarzen Markierungen) Gestanztes Etikettenpapier (mit/ohne schwarze Markierungen)	
	Form	Rollenspapier, Endlospapier	
Tintenpatrone		Modell: SJIC26P (K, C, M, Y)	Modell: SJIC30P (K, C, M, Y)
Tintenwartungstank		Modell: SJMB7500	
Schnittstelle	Ethernet	x 1 10BASE-T/100BASE-TX/1000BASE-T	
	USB	x 1 USB 2.0 Highspeed, Typ B	
Stromversorgung		AC 100-240 V 1.1A 50/60 Hz	
Aufnahmeleistung*	Im Betrieb (Spitze)	100 V: Ca. 123 W 230 V: Ca. 102 W	
	Im Standby	100 V: Ca. 49 W 230 V: Ca. 48 W	
	Im Ruhemodus	100 V: Ca. 5,1 W 230 V: Ca. 5,4 W	
	Ausgeschaltet	100 V: Ca. 0,2 W 230 V: Ca. 0,5 W	
Temperatur und Luftfeuchtigkeit	Geeignete Betriebsbedingungen	Im Betrieb: 5 bis 35°C 20 bis 80% RH (keine Kondensation)	
	Geeignete Druckbedingungen	Im Betrieb: 15 bis 35°C 20 bis 80% RH (keine Kondensation)	
	Transportbedingungen (verpackt)	Im Betrieb: -20 bis 60°C 5 bis 85% RH (keine Kondensation) (Bei 40°C: bis 1 Monat) (Bei 60°C: bis 120 Stunden)	
	Lagerbedingungen (unverpackt)	Im Betrieb: -20 bis 40°C 5 bis 85% RH (keine Kondensation) (Bei 40°C: bis 1 Monat)	
Gesamtmaße (B x T x H)		392 x 598 x 395 mm (ohne vorstehende Teile)	
Gewicht		Etwa 37,0 kg (ohne Tintenpatrone, Tintenwartungstank und Rollenpapier)	

\*: Laut Epsons Betriebsbedingungen

## Verbrauchsmaterialien und Optionen

Es stehen Verbrauchsmaterialien und Optionen für dieses Produkt zur Verfügung. Diese Produkte können von den Vertriebsmitarbeitern erworben werden. Für Details besuchen Sie die folgenden URLs:

Für Kunden in Nordamerika: Besuchen Sie die Website  
<http://www.epsonexpert.com/>

Für Kunden in anderen Ländern: Besuchen Sie die Website:  
<http://www.epson.com/>

### Tintenpatrone

Es werden Tintenpatrone in vier Farben verwendet. Folgende Tintenpatronen sind für dieses Produkt verfügbar. Verwenden Sie nur Tintenpatronen, die der Modellnummer Ihres Druckers entsprechen.

Modellnummer	Modellnummer der Tintenpatrone
TM-C7500	SJIC26P (K, C, M, Y)
TM-C7500G	SJIC30P (K, C, M, Y)

Das LCD zeigt [REPLACE INK] an, wenn es Zeit ist, die Tintenpatrone zu ersetzen. (☞ "Installieren der Tintenpatrone" auf Seite 15)

### Original-Tintenpatronen empfohlen

- ❑ Für die beste Leistung des Druckers wird empfohlen, Original-Epson-Tintenpatronen zu verwenden. Die Verwendung von anderen als Original-Epson-Tintenpatronen kann sich negativ auf die Druckqualität auswirken und verhindern, dass der Drucker seine maximale Leistung erbringt. Epson kann keine Garantie für die Qualität und Zuverlässigkeit von anderen als Original-Epson-Tintenpatronen geben. Reparaturen bei Schäden oder Störungen an diesem Produkt durch die Verwendung von Nicht-Original-Epson-Produkten sind nicht kostenlos, auch wenn die Garantiezeit noch gültig ist.
- ❑ Die Farbeinstellung des Produktes basiert auf der Verwendung von Original-Epson-Tintenpatronen. Die Verwendung Nicht-Original-Epson-Tintenpatronen kann zu reduzierter Druckqualität führen. Epson empfiehlt die Verwendung von Original-Epson-Tintenpatronen.

### Tintenwartungstank

Der Tintenwartungstank dient dazu, überschüssige Tinte zu sammeln. Verfügbarer Tintenwartungstank für dieses Produkt:

Modell: SJMB7500

Das LCD zeigt [REPLACE M/B] an, wenn es Zeit ist, den Tintenwartungstank zu ersetzen. Einzelheiten zum Ersetzen des Tintenwartungstank finden Sie in dem mit dem Tintenwartungstank gelieferten Handbuch.

### Original-Tintenwartungstanks empfohlen

Es wird empfohlen, einen Original-Epson-Tintenwartungstank zu verwenden, um einen optimalen Druckerbetrieb zu gewährleisten. Das Verwenden von Nicht-Original-Epson-Tintenwartungstanks kann den optimalen Druckerbetrieb verhindern. Reparaturen bei Schäden oder Störungen an diesem Produkt durch die Verwendung von Nicht-Original-Epson-Produkten sind nicht kostenlos, auch wenn die Garantiezeit noch gültig ist. Epson kann keine Garantie für die Qualität und Zuverlässigkeit von anderen als Original-Epson-Tintenpatronen geben.

## Aufwickler

Der Aufwickler ist eine Vorrichtung, um das bedruckte Papier auf Rollenform zurückzuwickeln.

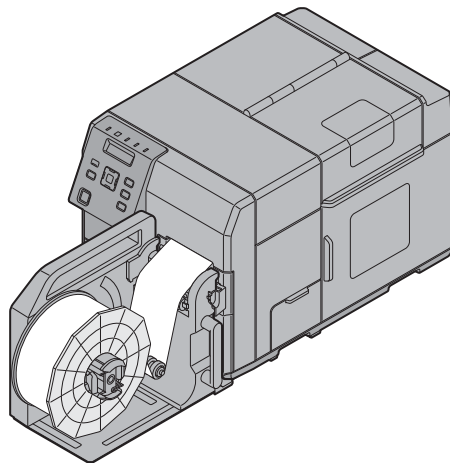

Verfügbarer Aufwickler für dieses Produkt:

Modell: TU-RC7508

Einzelheiten zum Einsetzen des Aufwicklers finden Sie in dem mit dem Aufwickler gelieferten Handbuch.

## Anhang

### Herunterladen von Treibern, Dienstprogrammen und Handbüchern

Druckertreiber, Dienstprogramme und Handbücher können von einer der folgenden URLs heruntergeladen werden.

Für Kunden in Nordamerika: Besuchen Sie die Website  
<http://www.epsonexpert.com/>

Für Kunden in anderen Ländern: Besuchen Sie die Website:  
<https://download.epson-biz.com/?service=pos>

### Open-Source-Software-Lizenz

Dieses Produkt verwendet Open-Source-Software zusätzlich zu der Software, für die Epson lizenziert ist. Informationen zu der Open-Source-Software, die für dieses Produkt verwendet wurde, finden Sie unter folgenden URLs:

Liste mit Open-Source-Software: <http://xxx.xxx.xxx.xxx/OSS/copy.html>

Vollständiger Text der Lizenzvereinbarung: <http://xxx.xxx.xxx.xxx/OSS/licenseterm.html>

("xxx.xxx.xxx.xxx" steht für die IP-Adresse des Druckers.)

### Verwendungshinweise

Wenn dieses Produkt für Anwendungen verwendet wird, bei denen es auf hohe Zuverlässigkeit/Sicherheit ankommt, wie z.B. Transportvorrichtungen beim Flug-, Zug-, Schiffs- und Kfz-Verkehr usw., Vorrichtungen zur Katastrophenverhinderung, verschiedene Sicherheitsvorrichtungen oder Funktions-/Präzisionsgerät usw., sollten Sie dieses Produkt erst verwenden, wenn Sie Fail-Safe-Vorrichtungen und Redundanzsysteme in Ihr Design mit einbezogen haben, um die Sicherheit und Zuverlässigkeit des gesamten Systems zu gewährleisten. Da dieses Produkt nicht für den Einsatz bei Anwendungen vorgesehen ist, bei denen es auf extrem hohe Zuverlässigkeit/Sicherheit ankommt, wie beispielsweise in der Raumfahrt, bei primären Kommunikationseinrichtungen, Kernenergiekontrollanlagen oder medizinischen Vorrichtungen für die direkte medizinische Pflege usw., überlegen Sie bitte nach umfassender Evaluierung genau, ob das Produkt für Ihre Zwecke geeignet ist.

### Hinweise

- (1) Alle Rechte vorbehalten. Diese Veröffentlichung darf ohne ausdrückliche schriftliche Genehmigung der Seiko Epson Corporation nicht reproduziert, in einem Abrufsystem gespeichert oder in beliebiger Form und auf jedwede Weise übermittelt werden, weder durch Fotokopieren, Aufzeichnen, noch auf elektronische, mechanische oder sonstige Weise.
- (2) Änderung am Inhalt dieses Handbuchs vorbehalten.
- (3) Obgleich bei der Zusammenstellung dieser Anleitung mit Sorgfalt vorgegangen wurde, übernimmt die Seiko Epson Corporation keine Verantwortung für Fehler und Auslassungen.
- (4) Zudem wird keine Haftung übernommen für Schäden, die aus der Verwendung der hierin enthaltenen Informationen entstehen.

- (5) Weder die Seiko Epson Corporation noch ihre Tochtergesellschaften sind dem Käufer dieses Produkts oder Dritten gegenüber für Schäden, Verluste, Kosten oder Ausgaben haftbar, die für den Käufer oder etwaige Dritte aufgrund von Unfall, Missbrauch oder Zweckentfremdung dieses Produkts, nicht autorisierten Modifikationen, Reparaturen oder Produktumbauten sowie (mit Ausnahme USA) aufgrund des Versäumnisses anfallen, die Bedienungs- und Wartungsanleitungen der Seiko Epson Corporation genau einzuhalten.
- (6) Die Seiko Epson Corporation ist nicht haftbar für Schäden oder Probleme, die bei Verwendung von Optionen oder Verschleißteilen auftreten, die nicht als Original-Epson-Produkte oder von der Seiko Epson Corporation zugelassene Epson Produkte gelten.

## **Warenzeichen**

EPSON ist ein eingetragenes Warenzeichen der Seiko Epson Corporation.  
Exceed Your Vision ist ein eingetragenes Warenzeichen oder Warenzeichen der Seiko Epson Corporation.  
Alle anderen Warenzeichen sind das Eigentum ihrer jeweiligen Eigentümer und werden nur zu Identifikationszwecken verwendet. Produktinformationen können ohne vorherige Ankündigung geändert werden.

©Seiko Epson Corporation 2014. Alle Rechte vorbehalten.